

Reime's treveiskran blir brukt til forskjellige funksjoner på Reime's gjødselvogner. Reime's treveiskran er helstøpt med en messing innsats.

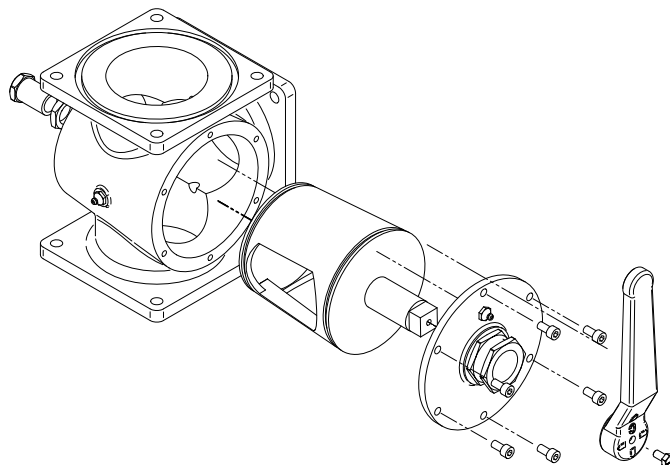

Vedlikehold: Ved smøring skal det brukes vannfast fett og smøres så ofte som nødvendig. Minimum 2 ganger pr. sesong, selv om den ikke har vært i bruk. Ved vinterlagring anbefaler vi at innsatsen tas ut.

Ved tilfeller der innsatsen sitter fast eller er meget hard skal man ikke bruke overdrevet makt for å få det løs, dette kan knekke handtaket. Det man skal gjøre er å ta ut innsatsen. Rengjør huset og innsatsen. Nullstill innsatsen og stramme. Smør på nytt.

Demontering: Innsatsen er konisk med 2 o-ringer. Bak på treveiskranen er det en strammeskruer med kontra mutter. Foran er det en større strammeskruer med kontramutter som innsatsen går igjennom. Når man skal demontere treveiskranen skrur man først av handtaket. Deretter løsner man kontramutrene foran og bak og skrur så strammeskruene løs. Så skrur man av de 6 umbrako skruene på lokket og tar dette av. Så skrur man kontramutteren bak helt bak, og skrur inn strammeskruen bak. Da vil innsatsen komme lett ut. Rengjør innsats og hus, bruk gjerne litt fett og gni inn huset og innsatsen.

Montering: Skru strammeskruen bak til ca. der den skal stå. Sett inn innsatsen, skru på plass lokket foran. Stram opp fremre strammeskruer til den har presset innsatsen litt inn. Du vil merke et lite glipp når o-ringen glir på plass. Løs ut strammeskruen så både framme og bak er fortsatt litt løse. Monter handtaket, og test. Nå skal innsatsen være løs. Bruk strammeskruen foran og bak til å stramme opp til ønsket fasthet, og fest med kontramuttene når det er oppnådd. Smør godt opp.

